

# RADIAFLEX® RTP

*	Elasticidad torsional	*	Elasticidad radial	ver ficha técnica	Elasticidad axial	□	Elasticidad cónica
---	-----------------------	---	--------------------	-------------------	-------------------	---	--------------------

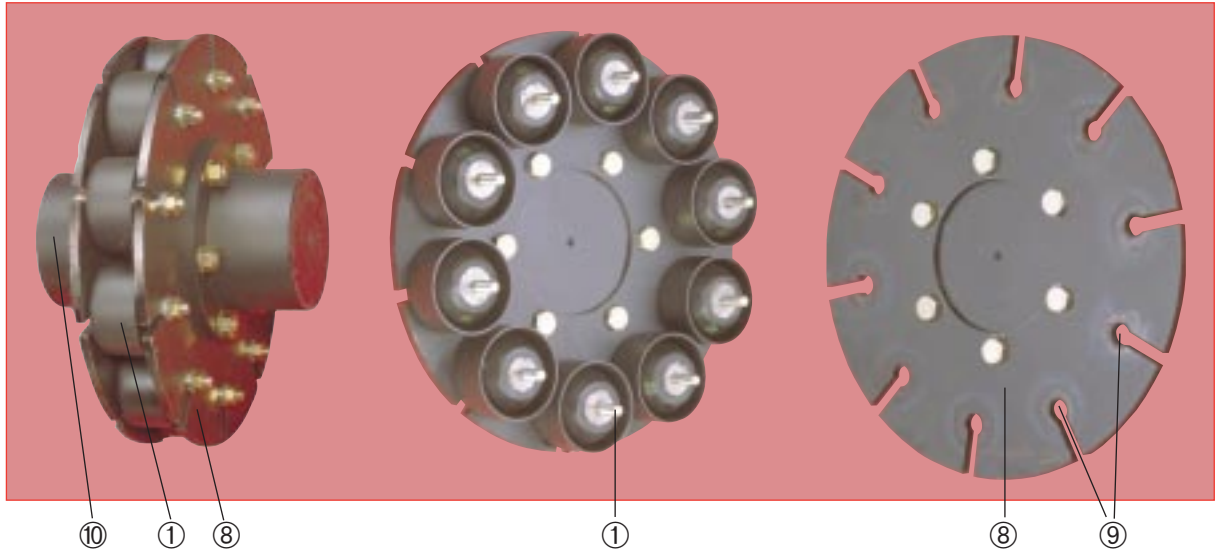

## DESCRIPCION

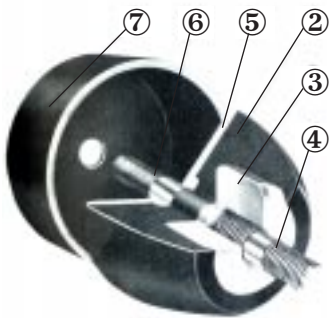

- Elemento elástico constituido por un número variable de PLOTS ELASTICOS ① según los pares a transmitir :
  - ② Masa de caucho natural de forma troncocónica.
  - ③ Armadura interior adherida al caucho.
  - ④ Espárrago roscado.
  - ⑤ Armadura exterior adherida al caucho.
  - ⑥ Varilla roscada soldada a la armadura.
  - ⑦ Campana cilíndrica metálica.
- Bridas de acero :
  - ⑧ Bridas idénticas, atornilladas a manguitos ⑩ y recibiendo los plots ① en las ranuras ⑨.
- Manguitos : ⑩ acero matizado.

## FUNCIONAMIENTO

El diseño del acoplamiento RADIAFLEX RTP le confiere las propiedades siguientes :

- Desmontaje radial de los plots sin desplazamiento de las máquinas acopladas.
- Con pares débiles y medios: trabajo del caucho en compresión.
- Con pares elevados : efecto de tope progresivo del caucho contra las campanas metálicas.
- Seguridad positiva.
- Axialmente, puede admitir esfuerzos de tracción o de compresión (por ejemplo: empuje y tracción de hélice).

# CARACTERÍSTICAS DIMENSIONALES

Vista según F<sub>1</sub>

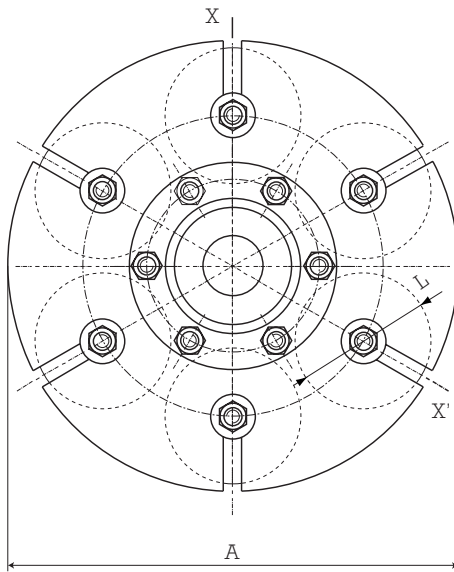

Sección XX'

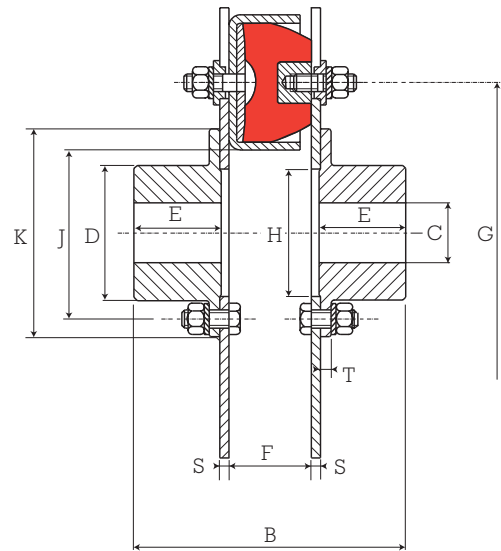

Variante de plot :

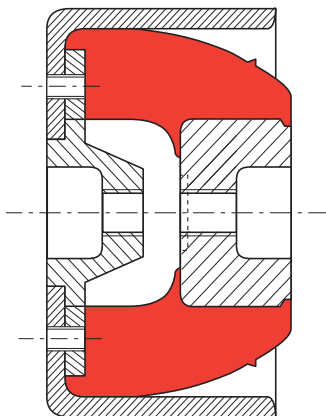

Ref. 526401Δ60

Plot 526401Δ60 llamado "flexible" posee una rigidez igual a  $\frac{2}{3}$  de la de los plots 522131Δ60.

Importante: Hay que asegurarse de utilizar el acoplamiento equipado con plots 526401 al 80% del par nominal del estándar.

Par nominal TCN m.N	Par máx. m.N	Velocid máx. rpm	Taladro C mm		A mm	B mm	D mm	E mm	Tipo	Referencia	F mm	G mm	H mm	J mm	K mm	L mm	S mm	T mm	Peso kg
			min.	máx.															
470	1000	3000	18	60	270	181	86	60	RTP 2.3	612203	55	180	85	115	138	90	6	7	13
630	1250	3000	18	60	270	181	86	60	RTP 2.4	612204	55	180	85	115	138	90	6	7	15
1100	2200	3000	18	60	300	185	86	60	RTP 2.6	612206	55	200	85	115	138	90	8	7	28
1800	3600	2500	23	80	364	235	115	85	RTP 2.8	612208	55	264	115	145	168	90	8	9,5	45
2500	5000	1500	28	100	420	299	145	102	RTP 4.6	612406	80	280	145	180	210	130	10	12,5	77
2800	5600	2500	28	100	424	274	145	102	RTP 2.10	612210	55	324	145	180	210	90	10	12,5	72
4100	8200	2000	28	120	475	345	177	136	RTP 2.12	612212	55	380	178	213	247	90	12	16	103
4500	9000	1500	28	120	510	370	177	136	RTP 4.8	612408	80	370	178	213	247	130	12	16	127
6900	13500	1500	28	120	600	382	177	136	RTP 4.10	612410	80	460	178	213	247	130	18	16	178
9700	20000		32	150	680	424	210	155	RTP 4.12	612412	80	540	178	260	290	130	20	18	253
17500	35000		32	150	860	424	210	155	RTP 4.16	612416	80	720	178	260	290	130	20	18	330
17500	35000		32	155	826	687	220	250	RTP 6.6	612606	147	580	200			246	30		590
34000	68000		32	220	1096	827	320	320	RTP 6.8	612608	147	850	320			246	30		1140
60000	120000		32	200	1246	827	275	320	RTP 6.12	612612	147	1000	250			246	30		1200
72000	140000		32	360	1446	827	540	320	RTP 6.12	612613	147	1200	500			246	30		2200
104000	200000		35	360	1546	887	540	350	RTP 6.16	612616	147	1300	500			246	30		2500

1mN ≠ 0,1 mkg

El par máx. se considera como par de arranque poco frecuente y no periódico.

## CARACTERÍSTICAS TÉCNICAS

Par nominal TCN m.N	Par vibratorio TCN m.N	Angulo de torsión bajo TCN grados	RIGIDECES				
			Axial compr. daN/mm	Axial tracción daN/mm	Radial daN/mm	Torsión m. KN/radian	Cónica m. KN/radian
470	235	3° 10'	375	300	105	8,6	10,3
630	315	3° 10'	500	400	140	11,4	20,6
1100	550	2° 50'	750	600	210	21,2	86
1800	900	2° 10'	1000	800	280	49,3	114
2500	1250	2° 15'	1500	1200	330	65,5	86
2800	1400	1° 50'	1250	1000	350	92,6	229
4100	2050	1° 30'	1500	1200	420	160	573
4500	2250	1° 40'	2000	1600	440	152	460
6900	3450	1° 25'	2500	2000	550	292	1030
9700	4850	1° 10'	3000	2400	660	482	
17500	8750	0° 50'	4000	3200	880	1140	
17500	8750	2° 10'	3000	1800	550	458	
34000	17000	1° 30'	4000	2400	730	1320	
60000	30000	1° 15'	6000	3600	1100	2700	
72000	36000	1°	6000	3600	1100	3900	
104000	52000	0° 50'	8000	4800	1460	6100	

1 mN ≠ 0,1 mkp

## NOMENCLATURA

### Plots elásticos, discos y manguitos:

Referencia acoplamiento	Referencia plot elástico	Num.	Referencia manguito	Num.	Referencia brida	Num.
612203	522090 Δ 60	3	321138	2	351103	2
612204	522090 Δ 60	4	321136	2	351110	2
612206	522090 Δ 60	6	321138	2	351122	2
612208	522090 Δ 60	8	321147	2	351133	2
612210	522090 Δ 60	10	321154	2	351142	2
612212	522090 Δ 60	12	321167	2	351152	2
612406	522131 Δ 60	6	321154	2	351125	2
612408	522131 Δ 60	8	321167	2	351134	2
612410	522131 Δ 60	10	321167	2	351143	2
612412	522131 Δ 60	12	321191	2	351157	2
612416	522131 Δ 60	16	321191	2	351170	2
612606	522240 Δ 45 y 60	6	321189	2	351124	2
612608	522240 Δ 45 y 60	8	321193	2	351135	2
612612	522240 Δ 45 y 60	12	321182	2	351155	2
612613	522240 Δ 45 y 60	12	321195	2	351156	2
612616	522240 Δ 45 y 60	16	321197	2	351169	2

### Tornillería para manguitos y bridas, casquillos de centrado móvil:

Referencia Acoplamiento	Referencia bolsa de de tornillería para manguito	Num.	Referencia bolsa de casquillos de centrado	Num.	Referencia bolsa de tornillería para elementos elásticos	Num.
612203	337216	1	<b>337211</b>	1	337217	1
612204	337206	1	<b>337207</b>	1	337208	1
612206	337209	1	<b>337210</b>	3	<b>337211</b>	2
612208	337206	2	<b>337210</b>	4	337208	2
612210	337565	1	<b>337227</b>	1	337208 - 337228	2 - 1
612212	337229	1	<b>337230</b>	1	337208	3
612406	337675	1	<b>337226</b>	1	<b>337215</b>	1
612408	337229	1	<b>337231</b>	1	<b>337232</b>	2
612410	337233	1	<b>337234</b>	1	<b>337215 - 337232</b>	1 - 1
612412	337676	1	<b>337237</b>	3	<b>337232</b>	3
612416	337676	1	<b>337237</b>	4	<b>337232</b>	4
612606			351282	12		
612608			351282	16		
612612			351282	24		
612613			351282	24		
612616			351282	32		
	Consultar con nuestro servicio técnico				Consultar con nuestro servicio técnico	

Las referencias en negrita están disponibles en stock

## MONTAJE

Operaciones de montaje :

- Montar cada uno de los manguitos en los extremos de los ejes correspondientes.
- Montar las bridas en los manguitos centrándolas sobre las partes mecanizadas a este efecto y atornillar el conjunto.
- Fijar las armaduras exteriores de los plots en la brida correspondiente.
- Fijar las armaduras interiores de los plots en la otra brida.

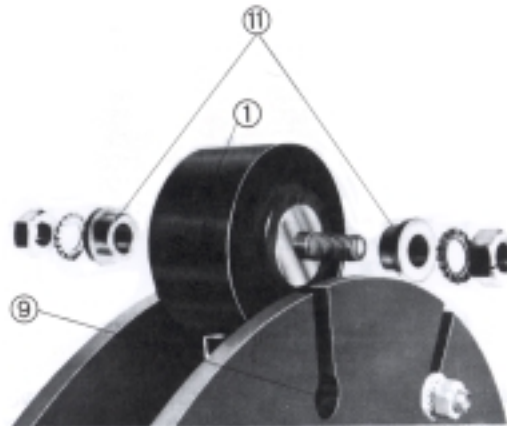

### Nota :

Las ranuras ⑨ están destinadas a recibir bobinas de centrado desmontables ⑪ que permiten el montaje y el desmontaje radial individual de los plots elásticos ①.

Par de apriete de pernos de fijación de los contactos :

- Plot RTP2 : 522090  $\varnothing$  12  $\rightarrow$  75 m.N.
- Plot RTP4 : 522131  $\varnothing$  16  $\rightarrow$  185 m.N.
- Plot RTP6 : 522240  $\varnothing$  24  $\rightarrow$  640 m.N.