

AXOFLEX®

*	Elasticidad torsional	*	Elasticidad radial	* *	Elasticidad axial	*	Elasticidad cónica
---	-----------------------	---	--------------------	-----	-------------------	---	--------------------

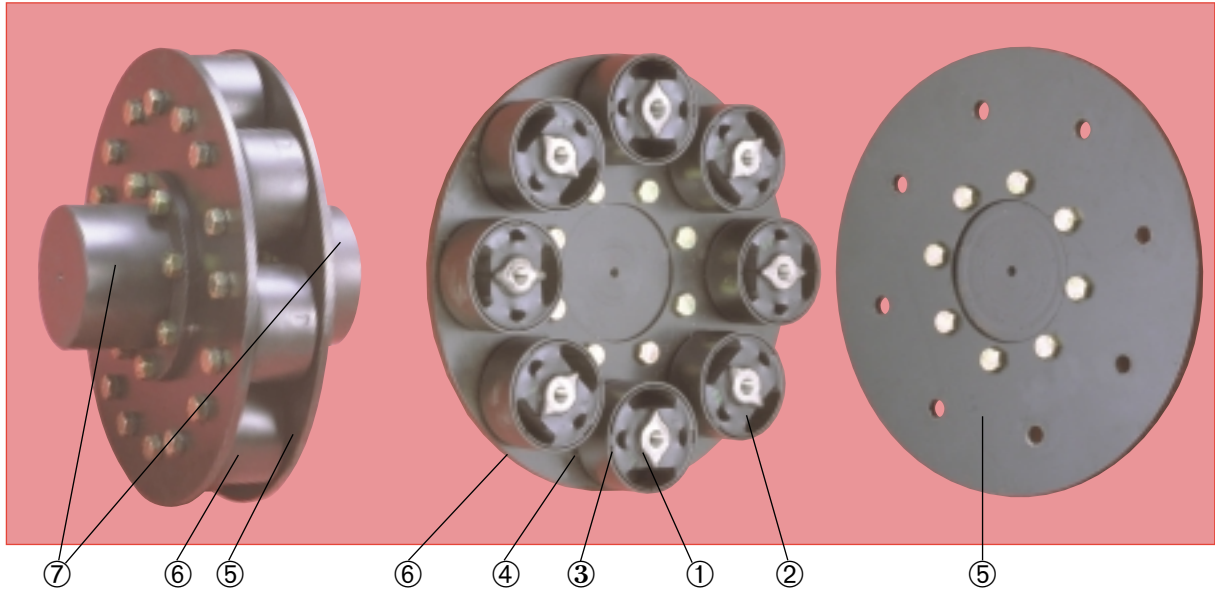

DESCRIPCIÓN

- **Elemento elástico** constituido por un número variable de plots elásticos según los pares a transmitir.
 - ① Armadura interior con taladros roscados o lisos (montaje normal o volante).
 - ② Caucho natural precomprimido adherido a la armadura ① y a los semicilindros ③.
 - ③ Semicilindros adheridos al caucho.
 - ④ Armadura exterior que asegura la precompresión del caucho mediante apriete sobre los semicilindros ③.
- **Bridas de acero :**
 - ⑤ Bridas en las que se fijan los plots (montaje normal).
 - ⑥ Bridas en las que se fijan los plots (montaje volante).
- **Manguitos de acero matrizado :**
 - ⑦ Los dos manguitos son idénticos. Están atornillados en las bridas ⑤ ó ⑥ según el montaje.

FUNCIONAMIENTO

El diseño del acoplamiento AXOFLEX le confiere las propiedades siguientes :

- Desmontaje radial sin desplazamiento de las máquinas acopladas (grandes máquinas en general).
- Precompresión del caucho, lo que limita el trabajo de tracción.

Ventaja :

- Buena elasticidad axial que permite una diferencia axial importante ; por ejemplo, con los motores de rotor cónico.

CARACTERÍSTICAS DIMENSIONALES AXO 2

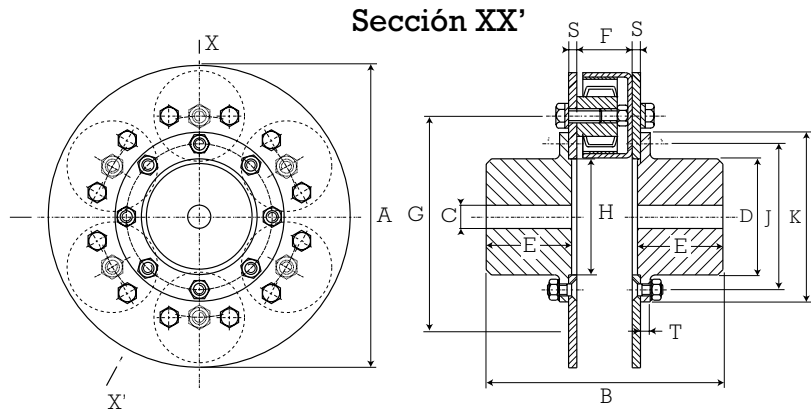

Acoplamiento AXO 2

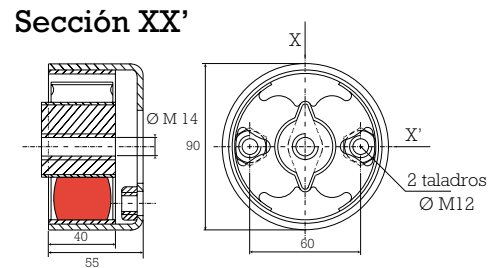

PLOT AXO 2 N° 525210 Peso : 0,9 kg

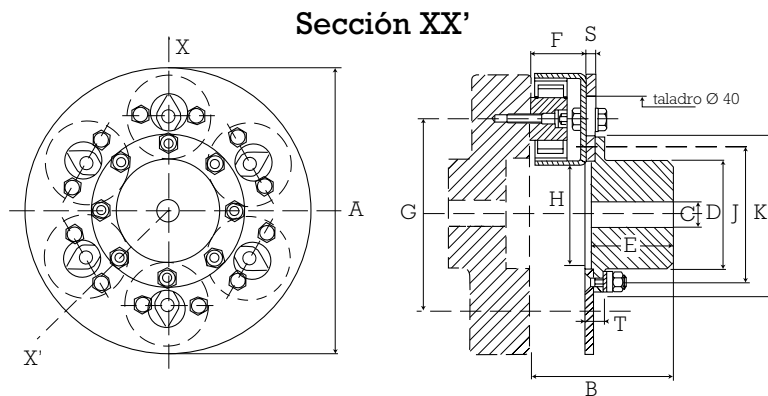

Acoplamiento volante AXO 2V

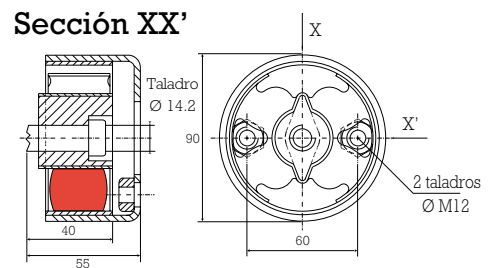

PLOT AXO 2V N° 525211 Peso : 0,9 kg

Par nominal TCN m.N	Par máx. m.N	Velocid máx. rpm	Taladro C mm		A mm	B mm tipo		D mm	E mm	Ref. acopl. tipo normal	Ref. acopl. tipo volante	F mm	G mm	H mm	J mm	K mm	S mm	T mm	Peso acopl. tipo norm.
			min.	máx.		nor.	vol.												
600	1200	3000	18	60	270	181	138	86	60	615203	615253	55	180	85	115	138	6	7	14
800	1600	3000	18	60	270	181	138	86	60	615204	615254	55	180	85	115	138	6	7	15
1300	2600	3000	23	80	300	235	145	115	85	615206	615256	55	200	115	145	168	8	9,5	28
2300	4600	2500	23	80	364	235	145	115	85	615208	615258	55	268	115	145	168	8	9,5	45
3600	7200	2500	28	100	424	274	164	145	102	615210	615260	55	324	145	180	210	10	12,5	72
5000	10000	2000	28	120	475	345	200	177	136	615212	615262	55	380	178	213	247	12	16	103

CARACTERÍSTICAS DIMENSIONALES AXO 4

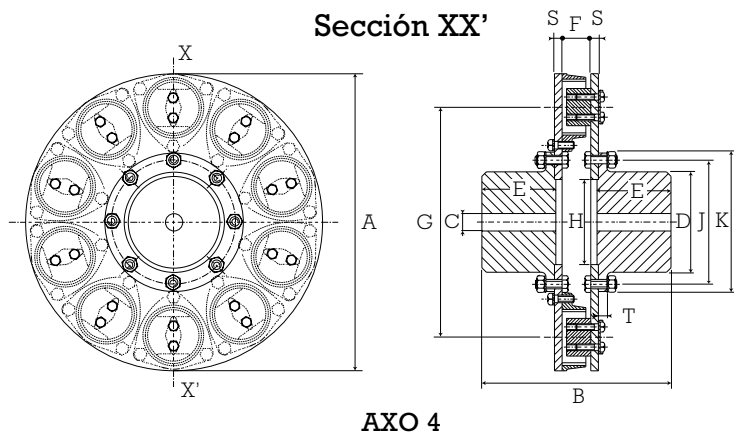

AXO 4

Acoplamiento AXO 4

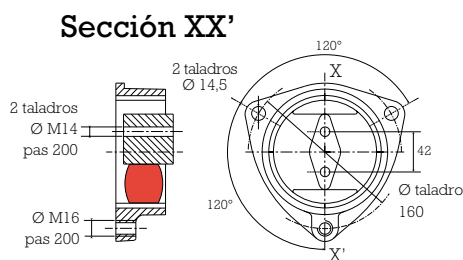

PLOT AXO 4 N° 525400 Peso : 2,7 kg

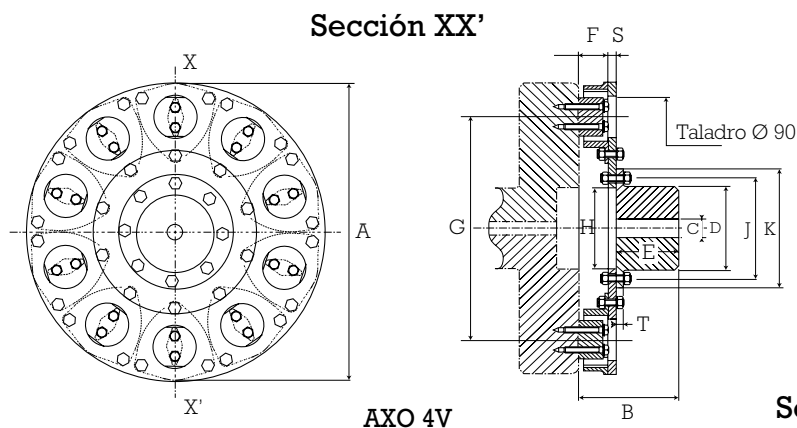

AXO 4V

Acoplamiento AXO 4V

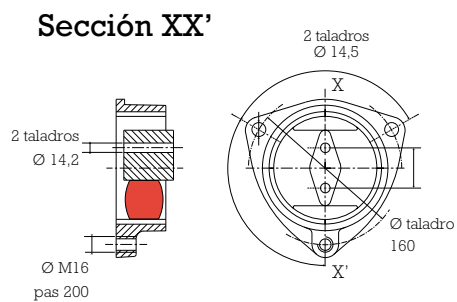

PLOT AXO 4V N° 525403 Peso : 2,7 kg

Par nominal TCN m.N	Par máx. m.N	Velocid. máx. rpm	Taladro C mm		A mm	B mm		D mm	E mm	Ref. acopl. tipo normal	Ref. acopl. tipo volante	F mm	G mm	H mm	J mm	K mm	S mm	T mm	Peso acopl. tipo norm.
			min.	máx.		nor.	vol.												
5000	10000	1800	28	100	480	279	170	145	102	615406	615456	60	340	145	180	210	10	12,5	80
7500	15000	1800	28	120	513	346	203	177	136	615408	615458	60	373	178	213	247	10	16	115
12000	24000	1500	28	120	622	358	209	177	136	615410	615460	60	482	178	213	247	16	16	178
12000	24000	1500	32	150	622	396	228	210	155	615440	615490	60	482	178	260	290	16	18	200
17500	35000	1500	32	150	720	396	228	210	155	615412	615462	60	580	178	260	290	16	18	240
17500	35000	1500	36	170	720	516	288	240	215	615442	615492	60	580	240	290	335	16	24	300
24000		1400	36	170	840	524	292	240	215	615414	615464	60	700	240	290	335	20	24	400
24000		1400	36	200	840	570	315	285	240	615444	615494	60	700	240	335	380	20	40	500
40000		1200	36	200	1040	590	325	285	240	615418	615468	60	900	240	335	380	30	40	700

1 mN ≠ 0,1 mkg

El par máximo se considera como un par de arranque poco frecuente y no periódico.

CARACTERÍSTICAS FUNCIONALES

GAMA DE POTENCIA

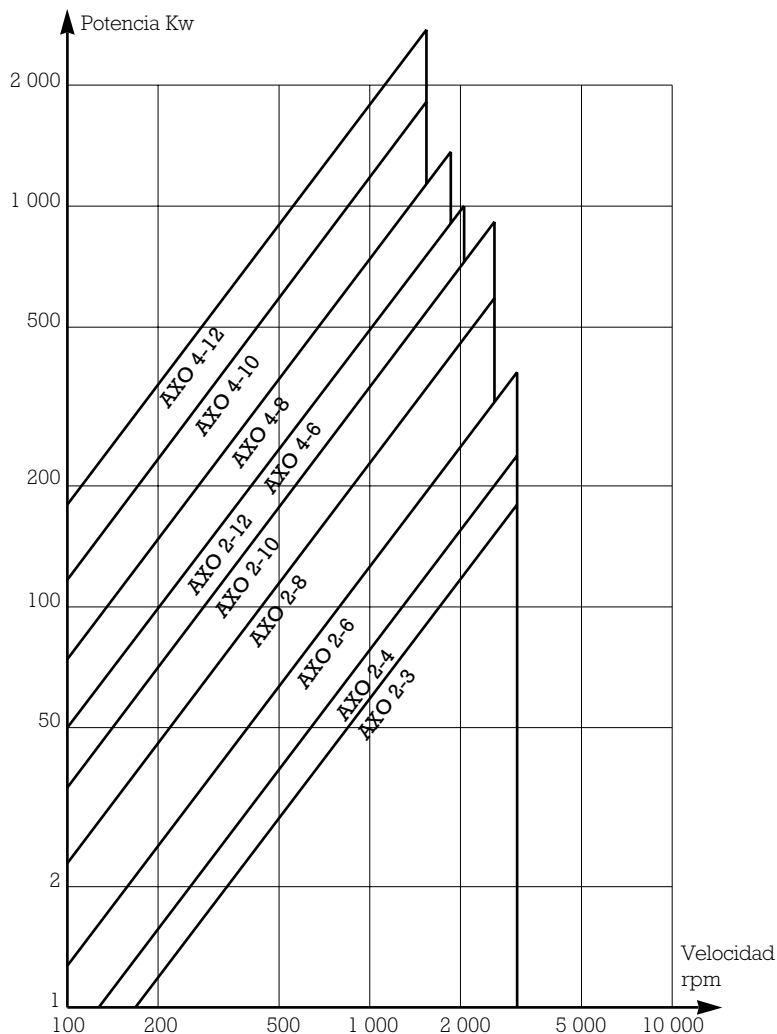

DESALINEACIÓN CÓNICA

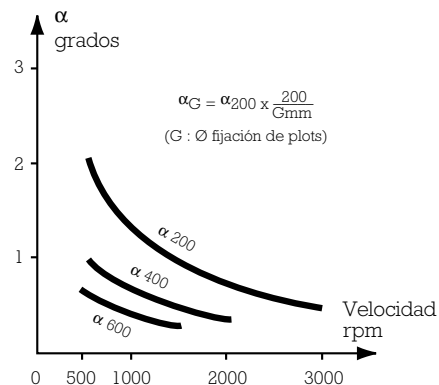

DIFERENCIA AXIAL

Par nominal TCN - mN	Diferencia axial a 1500 tr/mn
600	2 mn
800	2 mn
1300	2 mn
2300	2 mn
3600	2 mn
5000	3 mn
7500	3 mn
12000	3 mn
17500	3 mn

CARACTERÍSTICAS TÉCNICAS AXO 2

Par nominal TCN m.N	Par vibrat. TCN m.N	Angulo de torsión bajo TCN grados	RIGIDECES		
			Axial daN/mm	Radial daN/mm	Torsional m.KN/rad.
600	300	3° 30'	22	75	10,9
800	400	3° 30'	30	100	14,3
1300	650	3°	45	150	25,8

Par nominal TCN m.N	Par vibrat. TCN m.N	Angulo de torsión bajo TCN grados	RIGIDECES		
			Axial daN/mm	Radial daN/mm	Torsional m.KN/rad.
2300	1150	2° 20'	60	210	53,3
3600	1800	2°	75	250	114,6
5000	2500	1° 50'	90	300	190

1 mN ≠ 0,1 mkg

CARACTERÍSTICAS TÉCNICAS AXO 4

Par nominal TCN m.N	Par vibrat. TCN m.N	Angulo de torsión bajo TCN grados	RIGIDECES		
			Axial daN/mm	Radial daN/mm	Torsional m.KN/rad.
5000	2500	1° 50'	100	360	157
8000	4000	1° 40'	130	480	252
12000	6000	1° 20'	170	600	528

Par nominal TCN m.N	Par vibrat. TCN m.N	Angulo de torsión bajo TCN grados	RIGIDECES		
			Axial daN/mm	Radial daN/mm	Torsional m.KN/rad.
17500	8750	1°	200	720	916
24000	12000	0° 50'	240	850	1550
40000	20000	0° 40'	300	1100	3300

1 mN ≠ 0,1 mkg

NOMENCLATURA

Referencia acoplamiento	Referencia plot elástico	Número	Referencia manguito	Número	Referencia brida	Número
615203	525210	3	321138	2	351026 - 351027	1 - 1
615204	525210	4	321136	2	351028 - 351029	1 - 1
615206	525210	6	321147	2	351011 - 351012	1 - 1
615208	525210	8	321147	2	351013 - 351014	1 - 1
615210	525210	10	321154	2	351015 - 351016	1 - 1
615212	525210	12	321167	2	351017 - 351018	1 - 1
615253	525211	3	321138	1	351042	1
615254	525211	4	321136	1	351043	1
615256	525211	6	321147	1	351044	1
615258	525211	8	321147	1	351045	1
615260	525211	10	321154	1	351046	1
615262	525211	12	321167	1	351047	1

Referencia acoplamiento	Referencia plot elástico	Número	Referencia manguito	Número	Referencia brida	Número
615406	525400	6	321154	2	351665 - 351666	1 - 1
615408	525400	8	321167	2	351667 - 351668	1 - 1
615410	525400	10	321167	2	351663 - 351664	1 - 1
615412	525400	12	321191	2	351659 - 351660	1 - 1
615414	525400	14	324602	2	351655 - 351656	1 - 1
615418	525400	18	324601	2	351651 - 351652	1 - 1
615440	525400	10	321191	2	351661 - 351662	1 - 1
615442	525400	12	324602	2	351657 - 351658	1 - 1
615444	525400	14	324601	2	351653 - 351654	1 - 1
615456	525403	6	321154	1	351669	1
615458	525403	8	321167	1	351670	1
615460	525403	10	321167	1	351671	1
615462	525403	12	321191	1	351672	1
615464	525403	14	324602	1	351675	1
615468	525403	18	324601	1	351677	1
615490	525403	10	321191	1	351673	1
615492	525403	12	324602	1	351676	1
915494	525403	14	324601	1	351674	1

MONTAJE

Operaciones de montaje : (tipo normal)

- Montar cada uno de los manguitos en los extremos de los ejes correspondientes.
- Montar las bridas en los manguitos centrándolas sobre las partes mecanizadas para ello y atornillar el conjunto.
- Fijar las armaduras exteriores de los plots sobre la brida correspondiente.
- Fijar las armaduras interiores de los plots sobre la otra brida.

Par de apriete de los pernos de fijación de los contactos.

Ø 12 → 75 m.N

Ø 14 → 122 m.N

Ø 12 → 185 m.N

Operaciones de montaje : (tipo volante)

- Montar el manguito en el extremo del eje.
- Atornillar la brida en el manguito.
- Fijar las armaduras exteriores de los plots en la brida.
- Fijar las armaduras interiores de los plots en el volante o plato de la segunda máquina.