

Buje ETP CLASSIC-R

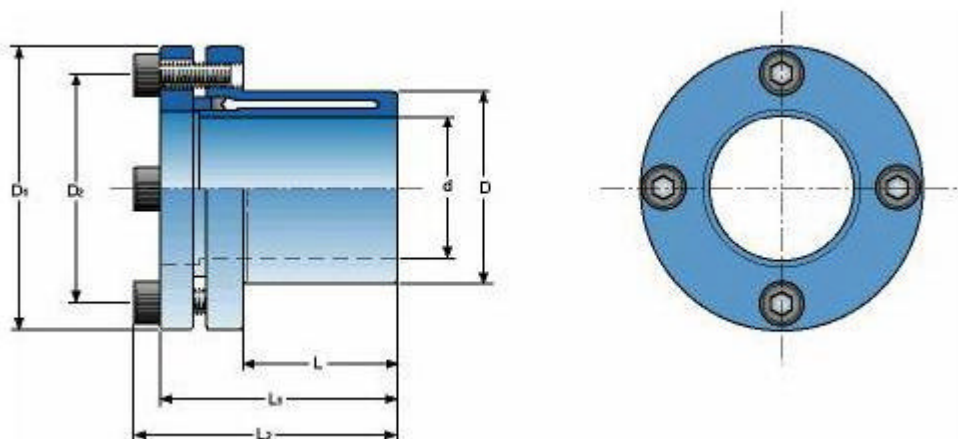

Referencia ETP-CLASSIC R-XX

ETP	Dimensiones							Par transmisible o fuerza axial		Tornillos DIN 933, A4			Momento polar de inercia J kgm ² * 10 ⁻³	Peso Kg
	d mm	D mm	D1 mm	D2 mm	L mm	L1 mm	L2 mm	Tr Nm	Fr kN	No.	Dim.	Tt Nm		
R-15	15	23	38	28.5	17	30	34	35	4.7	4	M5	5.4	0.018	0.10
R-20	20	28	45	35	22	37	41	90	9	5	M5	5.4	0.046	0.16
R-25	25	34	49	40	27	43	46	175	14	7	M5	5.4	0.071	0.19
R-30	30	41	57	47.5	32	47	51	255	17	7	M5	5.4	0.142	0.29
R-35	35	47	63	53.5	37	55	59	390	22.3	9	M5	5.4	0.250	0.40
R-40	40	53	70	60.5	43	63	67	600	30	9	M5	5.4	0.441	0.55
R-45	45	59	77	66.5	49	69	73	900	40	9	M6	9.3	0.686	0.71
R-50	50	65	83	72.5	53	76	80	1300	52	9	M6	9.3	1.045	0.86

Tr = par transmisible cuando la fuerza axial es 0. Cuando los tornillos están apretados a Tt
Fr = fuerza axial transmisible cuando el par es 0. Cuando los tornillos están apretados a Tt
Tt = apriete recomendado para los tornillos

INSTRUCCIONES DE MONTAJE

El eje, los cubos y las superficies de contacto interiores y exteriores del buje se limpiarán minuciosamente con disolvente.

NOTA: Si hay grasa en la superficie se desliza la unión.

El buje se colocará entre el eje y el cubo.

Los tornillos se apretarán sucesivamente media vuelta cada vez, por orden correlativo, alrededor de la brida hasta el par de apriete dado.

Se debe utilizar una llave dinamométrica si se quiere asegurar el par de apriete requerido, con exactitud.

Diámetro del eje (mm)	Par de apriete (Nm)
15	6
19-42	8
45-65	13
70-100	32

DESMONTAJE: El desmontaje se efectuará en orden inverso, es decir, los tornillos se aflojarán sucesivamente, media vuelta cada vez por orden correlativo, a lrededor de la brida. Los tornillos no deberán desenroscarse por completo.

TOLERANCIAS: Eje h8-k6 (ETP 15 es suficiente h7), Cubo H7

TEMPERATURA: Maxima: +85°C, Minima: -30°C



C/ Dres Carmelo y Gil 12 Bilbao. Spain.
Tfno:+34 94 470 18 62 Fax:+34 94 470 08 61

<http://www.indarbelt.es>

e-mail: indarbelt@indarbelt.es